

## Fiche technique



### Informations



Désignation	Coude de liaison 90°, Polyalu, Blanc
Référence	046540

### Description

Polyamide injecté (nylon) blanc.  
Tube Ø 33 mm.  
Fixations invisibles.

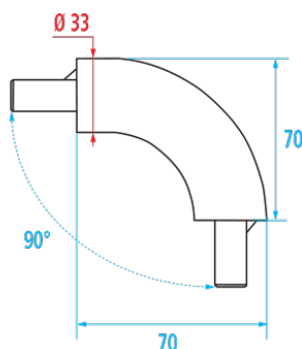

### Caractéristiques techniques

Matière	Polyamide injecté (nylon)
Couleur	Blanc
Dimensions	70 x 70 mm
Diamètre Ø	33 mm
Poids brut	0.204 kg
Conditionnement	Boîte imprimée
Garantie	5 ans
Gencod	3563390465400
Code douanier	3922900000
Notice	<a href="#">S00001190_IND_07</a>

### Conseils de pose et entretien

S'emboîte dans une longueur droite. Les efforts supportés par la fixation murale nécessitent une parfaite sélection de la visserie et des chevilles en fonction de la nature du support mural. Nous vous conseillons de choisir des vis en inox pour éviter tout risque de corrosion en milieu humide (Ø 4 mm). Avant de percer la cloison, présenter physiquement le produit contre le mur puis marquer les emplacements de perçage. Tous les points de fixation doivent être impérativement respectés. Après montage et

avant utilisation, s'assurer que les vis de fixation sont bien serrées.

## Entretien

**IMPORTANT** : Pour garantir la pérennité de ce produit et la sécurité de l'utilisateur, nous recommandons, pour le nettoyage, l'utilisation de savon doux. **ATTENTION, NE PAS UTILISER** des produits de nettoyage à base de cétone, hydrocarbures, acides, bases, esters et éthers. Après utilisation d'un produit de nettoyage, effectuez un rinçage à l'eau claire.