

Référence P / Reference P / Referentie P / Referencia P / Codice P / Referència P / Referenz P / Код P :		048820
Fonction	Distributeur papier rouleau	
Function	Toilet roll holder	
Functie	Toiletrolldispenser	
Función	Dispensador de rollo de papel	
Funzione	Dispenser Rotolo di carta	
Função	Rolo de papel dispensador	
Funktion	Papierrollenspender	
Назначение	Рулон бумаги дозатор	
Descriptif		
Description		
Beschrijving		
Descripción		
Descrizione		
Descrição		
Beschreibung		
Описание		
Numéro notice / Instruction sheet No. / Fichenummer / Número del manual / Numero manuale / Número do manual / Gebrauchsanweisungsnummer / Номер инструкции		500001430
Date de création / Creation date / Aanmaakdatum / Fecha de creación / Data di creazione / Data de criação / Erstellungsdatum / Дата создания		06/03/2002
Revisión n° / Revision No. / Revisie nr. / Revisión n° / Revisione n° / Revisão n° / Revisionsnr. / № редакции		04
Date / Date / Datum / Fecha / Data / Data / Datum / Дата		02/07/2015

Ne pas installer cet équipement avant d'avoir lu les instructions ci-dessous :

Instructions de montage. A monter sur barre Ø 30 mm.

Entretien et nettoyage. IMPORTANT : Pour garantir la pérennité de ce produit et la sécurité de l'utilisateur, nous recommandons, pour le nettoyage, l'usage des solutions de savon doux. **ATTENTION : NE PAS UTILISER** de produits de nettoyage à base de cétones, hydrocarbures, acides, bases, esters et éthers. Après utilisation d'un produit de nettoyage, effectuer un rinçage à l'eau claire.

Avertissements liés à la sécurité. Après montage et avant utilisation, s'assurer que les vis de fixation sont bien serrées. Les produits sont étudiés et conçus pour l'usage qui leur est attribué. Ces produits ne peuvent en aucun cas être utilisés pour se maintenir, se relever ou se suspendre. Le fabricant décline toute responsabilité en cas de blessure provoquée par la mauvaise installation ou utilisation de ces produits. Le produit ne contient aucune substance dangereuse pour la santé.
 En fin de vie, le produit doit être confié par l'utilisateur à la filière de récupération homologuée à cet effet dans le pays d'utilisation.

GB Do not install this equipment before reading the following instructions:

Fitting instructions. Suitable for Ø 30 mm bar.

Care and maintenance. IMPORTANT: In order to guarantee the lasting quality of this

product and its safety for the user, we recommend that when cleaning it you should use mild soap solutions. **CAUTION: DO NOT USE** cleaning products made of: etones, hydrocarbons, acids, bases, esters and ethers. After use of a cleaning product, make a rinsing in the clear water.

Safety warnings. After fitting and before using, make sure that the fixing screws are tightened securely. These products are studied and designed for their own use. They can not be used to take support, to get up or hang. The manufacturer shall have no liability for any injury caused by improper installation or use of these products. The product does not contain any hazardous substances.

At the end of its life cycle, the user must have the product recycled by a certified facility in the country of use.

NL Installeer deze uitrusting pas nadat u de onderstaande instructies gelezen hebt :

Tips voor. Geschikt voor Ø 30 mm bar.

Onderhoud en reiniging. OPGELET: GEBRUIK NOOIT reinigingsmiddelen op basis van: ketonen, koolwaterstoffen, zuren, basen, esters en ethers. Na gebruik van een reinigingsproduct moet u met helder water spoelen.

Veiligheids waarschuwingen. Na de montage en voor het gebruik ervan, moet u er zich van vergewissen dat de bevestigingsschroeven goed zijn vastgeschroefd. De producten zijn bestudeerd en geproduceerd voor het bedoelde gebruik. Deze producten mogen in geen geval gebruikt worden om zich vast te houden, zich op te trekken of aan te hangen. De fabrikant wijst elke verantwoordelijkheid af indien u gewond raakt door een verkeerde installatie of een verkeerd gebruik van deze producten. Het product bevat geen enkele schadelijke stof voor de gezondheid.
 Op het einde van zijn levensduur, moet het product door de gebruiker aan een daartoe goedgekeurde recyclage-instelling worden toevertrouwd in het land waar het gebruikt wordt.

ES No montar antes haber leído los consejos de montaje:

Consejos para el montaje. Apropriado para barra de Ø 30 mm.

Mantenimiento y limpieza. IMPORTANTE: Para garantizar la perennidad de este producto y la seguridad del usuario, recomendamos para su limpieza usar soluciones de jabón suave. **ATENCIÓN: NO UTILIZAR** productos de limpieza a base de: cetonas, hidrocarburos, ácidos, bases, ésteres e éteres. Después de utilización de un producto de limpieza, efectuar un enjuague al agua clara.

Advertencias relativas a la seguridad. Después el montaje y antes de la utilización, asegurarse que los tornillos de fijación son bien apretados. Estos productos son estudiados y concebidos para el uso al cual se destinan. Se desaconseja formalmente utilizar estos productos para sujetarse o apoyarse. El fabricante declina toda responsabilidad en caso de herida provocada por la mala instalación o utilización de estos productos. El producto no contiene ninguna sustancia peligrosa para la salud.

Al final del ciclo de vida del producto, el usuario debe confiarlo a la red de recuperación homologada para este fin en el país de utilización.

IT Non installare questo prodotto senza aver letto le istruzioni sotto elencate :

Istruzioni di montaggio. Addatato per barra di Ø 30 mm.

Manutenzione e pulizia. IMPORTANTE: Per garantire la sua perennità e la sicurezza dell'utente, raccomandiamo di pulirlo con soluzioni di sapone delicato. **ATTENZIONE : NON UTILIZZARE** prodotti detergenti a base di : chetoni, idrocarburi, acidi, basi, esteri e eteri. Dopo utilizzazione di un prodotto di pulizia, effettuare una risciacquatura all'acqua naturale.

Avvertenze legate alla sicurezza. Dopo il montaggio e prima dell'utilizzazione, assicurarsi che le viti di fissaggio sono ben strette. Questi prodotti sono studiati e concepiti per l'uso al quale sono destinati. Si sconsiglia tassativamente di utilizzare questi prodotti per mantenersi o appoggiarsi. Il fabbricante declina ogni responsabilità in caso di ferita provocata da una cattiva installazione o utilizzazione di questi prodotti. Il prodotto non contiene sostanze pericolose per la salute.

Il prodotto deve essere smaltito dall'utilizzatore in accordo con quanto previsto dalle leggi vigenti nel paese di utilizzo.

PT Não instalar este equipamento antes de ler as instruções abaixo:

Conselhos de instalação. Apropriado para barra de Ø 30 mm.

Manutenção e cuidados. IMPORTANTE: Para garantir a perenidade deste artigo e a segurança do utilizador, recomendamos para a limpeza, a utilização de soluções de sabão suave. **CUIDADO: NÃO UTILIZAR** produtos de limpeza à base de: acetonas, hidrocarbonetos, ácidos, bases, ésteres e éteres. Após utilização de um produto de limpeza, efectuar uma enxaguadela com água limpa.

Advertências ligadas à segurança. Após a montagem e antes da utilização, verifique se os parafusos de fixação estão bem apertados. Os produtos são estudados e fabricados para a utilização que lhe é atribuída. Estes produtos não podem de forma alguma serem utilizados para segurar-se, levantar-se ou pendurar-se. O fabricante declina qualquer responsabilidade em caso de ferimento provocado por uma instalação incorrecta ou por uma utilização destes produtos. O produto não contém qualquer substância perigosa para a saúde.

Em fim de vida, o produto deve ser entregue pelo utilizador à fileira de recuperação homologada para esse efeito no país de utilização.

DE Bitte installieren Sie die Ausrüstung erst, nachdem Sie die untenstehenden Anweisungen gelesen haben:

Montageanweisungen. Geeignet für 30 mm-bar.

Wartung und Reinigung. WICHTIG: Um die Lebensdauer dieses Produktes und die Benutzersicherheit zu gewährleisten, empfehlen wir eine Reinigung mit milden Seifenlösungen. **ACHTUNG: BITTE KEINE** keton-, kohlenwasserstoff-, säure-, base-, ester-, oder ätherhaltigen Reinigungsmittel benutzen. Nach Benutzung eines Reinigungsmittels bitte mit klarem Wasser nachspülen.

Zu Ihrer Sicherheit. Überprüfen Sie nach der Montage und vor der Benutzung den festen Sitz der Befestigungsschrauben. Die Produkte wurden ausschließlich für die Verwendung entwickelt und hergestellt, für die sie bestimmt sind. Sich nicht auf die Produkte stellen oder setzen, sich nicht daran abstützen oder hängen. Der Hersteller lehnt im Falle von Verletzungen, die durch die fehlerhafte Installation oder Benutzung dieser Produkte hervorgerufen werden, jegliche Verantwortung ab. Das Produkt enthält keine gesundheitsschädlichen Substanzen.

Der Benutzer hat das Produkt nach Ende seines Lebenszyklus in einer für diesen Zweck zugelassenen Recyclinganlage des Benutzungslandes zu entsorgen.

RU  **Перед установкой данного изделия прочтите следующие инструкции:**

 **Инструкции по подключению.** Подходящий для бруска Ø 30 мм.

 **Уход и обслуживание. ВНИМАНИЕ:** Чтобы обеспечить длительное качество данного изделия и его безопасность для пользователя, мы рекомендуем использовать при его чистке мягкие мыльные растворы. **ВНИМАНИЕ! НЕ ИСПОЛЬЗУЙТЕ** чистящие средства, сделанные с применением: кетонов, углеводов, кислот, щелочей, простых и сложных эфиров. После применения чистящего средства промойте изделие чистой водой.

 **Меры безопасности.** После установки и перед использованием убедиться, что крепежные винты плотно затянуты. Полка разработана и изготовлена для применения по назначению. Не допускается использовать изделие, чтобы держаться за него, подниматься с его помощью или висеть на нем. Изготовитель снимает с себя всякую ответственность за травмы, полученные в результате неправильной установки или использования полки. Изделие не содержит вредных для здоровья веществ.

 По истечении срока эксплуатации изделия оно должно быть утилизировано специализированными службами в соответствии с требованиями страны, в которой изделие эксплуатировалось.

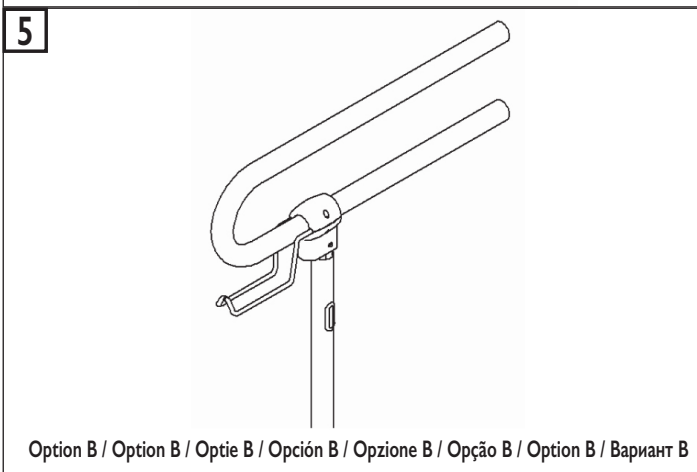
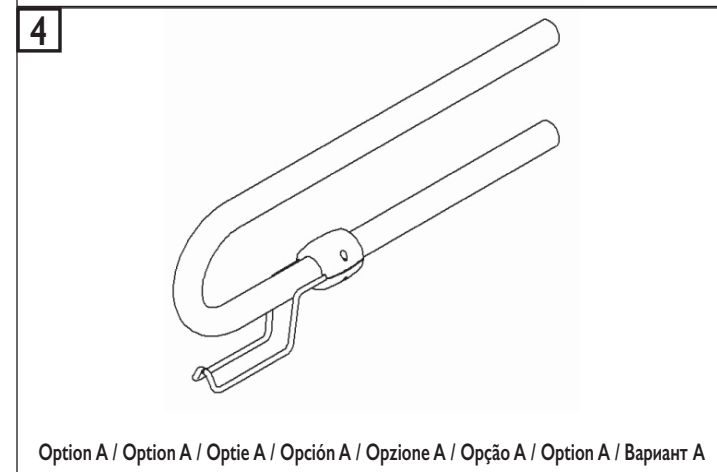
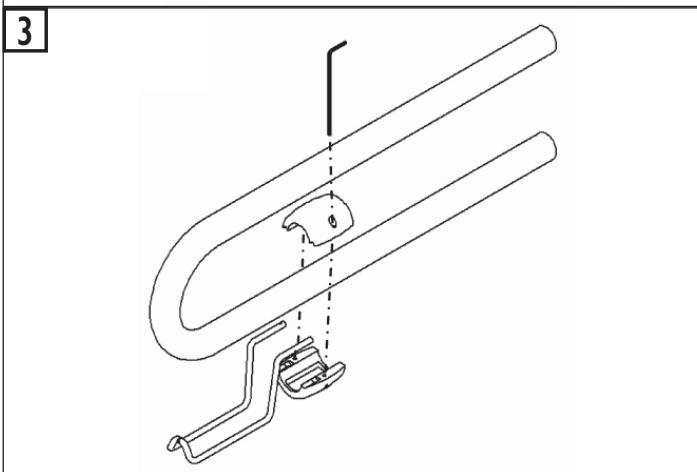
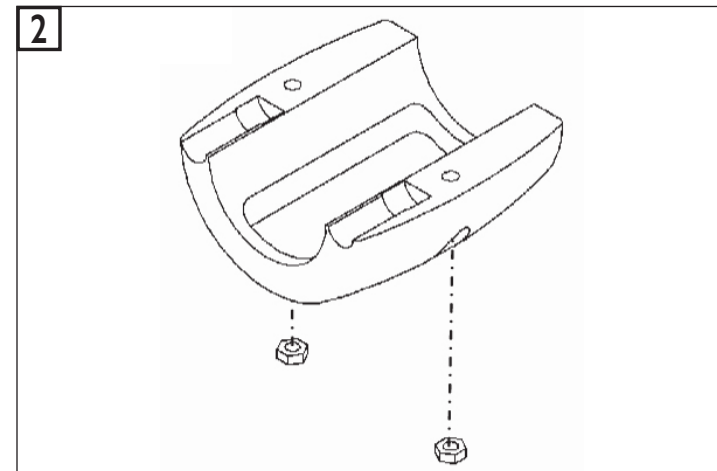
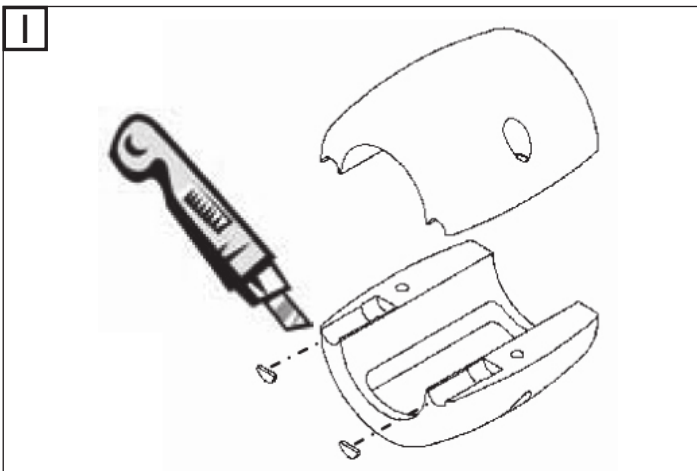

Fabricant : GODONNIER SAS

ZI du Bayon - 4 Rue Jean Moulin - 42150 La Ricamarie - France
Tél. +33 (0)4.77.81.43.81 - Fax +33 (0)4.77.80.41.84 - Web Site : www.godonnier.fr - e-mail : info@godonnier.fr

Distributeur : PELLET ASC

ZI de Chapotin - 240 rue des Frères Voisin - CS 270048 - 69967 Chaponnay Cedex - France
Tél. +33 (0)4.78.96.82.20 - Fax +33 (0)4.78.96.70.52 - Web Site : www.pellet-asc.fr - e-mail : info@pellet-asc.fr