

**Gamme :** PRESTO Maestro - Cuisine professionnelle

**Réf :** 70564 - Mélangeur monotrou sur plage

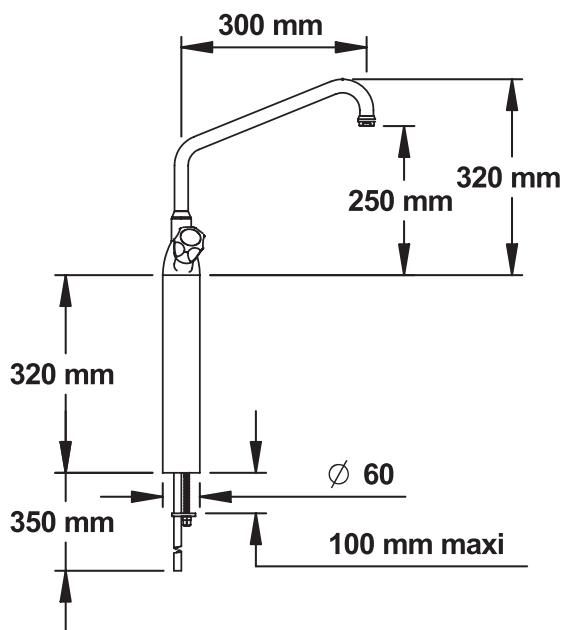

**> Débit :**

- 45L/min à 3 bar

**> Alimentation hydraulique :**

- Alimentation par tubes cuivre 12/14 à souder

**> Mélangeur :**

- Tête à clapet G3/4 DIN
- Colonne de surélévation de 305 mm
- Bec girafe 300 mm avec brise-jet
- Croisillons ergonomiques

**> Matière et couleur de finition :**

- Corps et colonne en laiton chromé